

Installationsplan / Installation plan

Installatietekening
Plan d'installation
Piano di installazione

Plano de instalación
Plano de instalação
Σχέδιο εγκατάστασης

Asennusohje
Installasjonsplan
Installationsplan



PM 1418 G

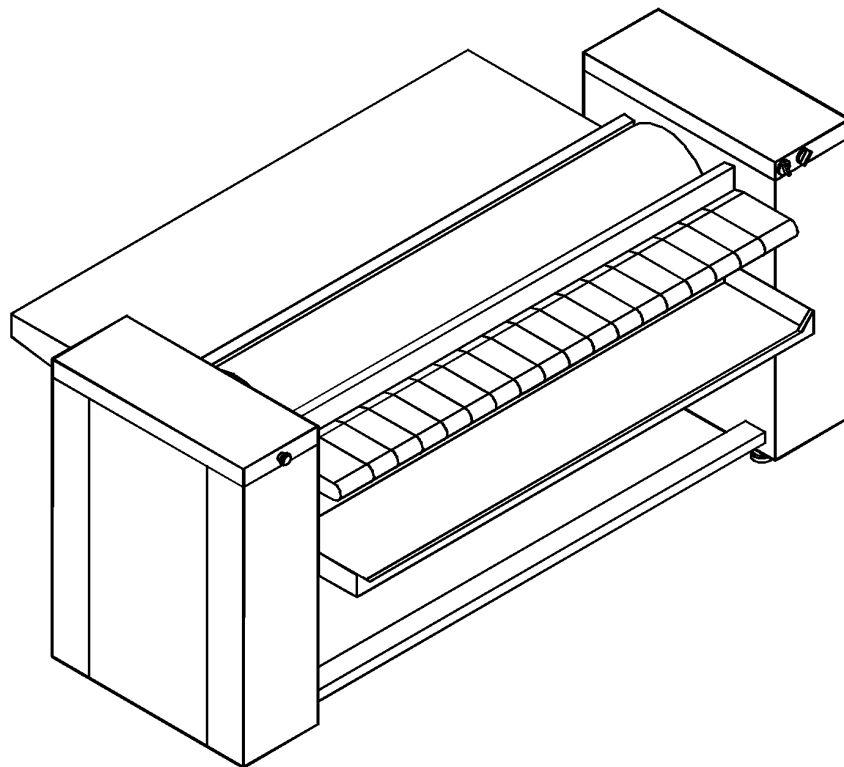

Materialnummer	/	Mat. no.:	06 797 920
Änderungsstand	/	Version:	02
Datum Zeichnung	/	Drawing date:	26.04.2006
Datum Legende	/	Legend date:	26.04.2006

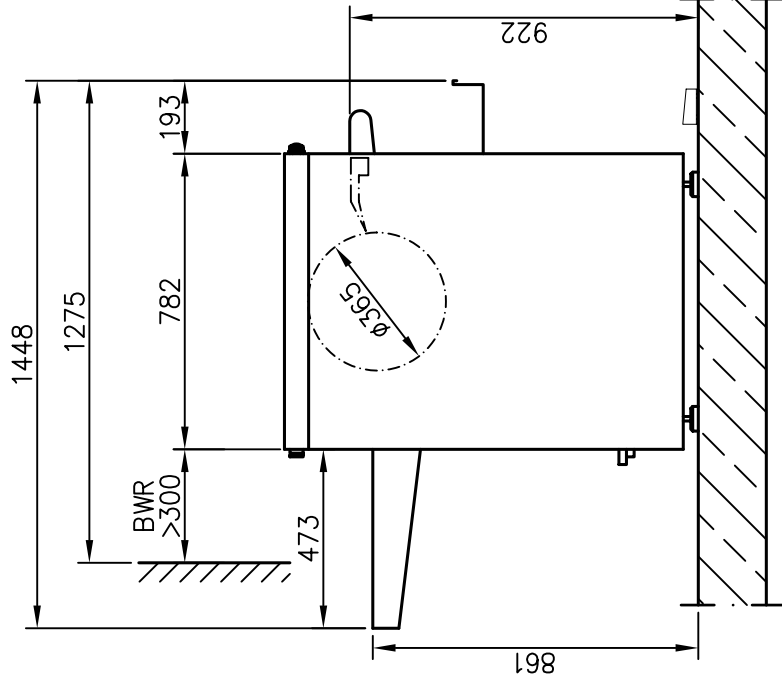
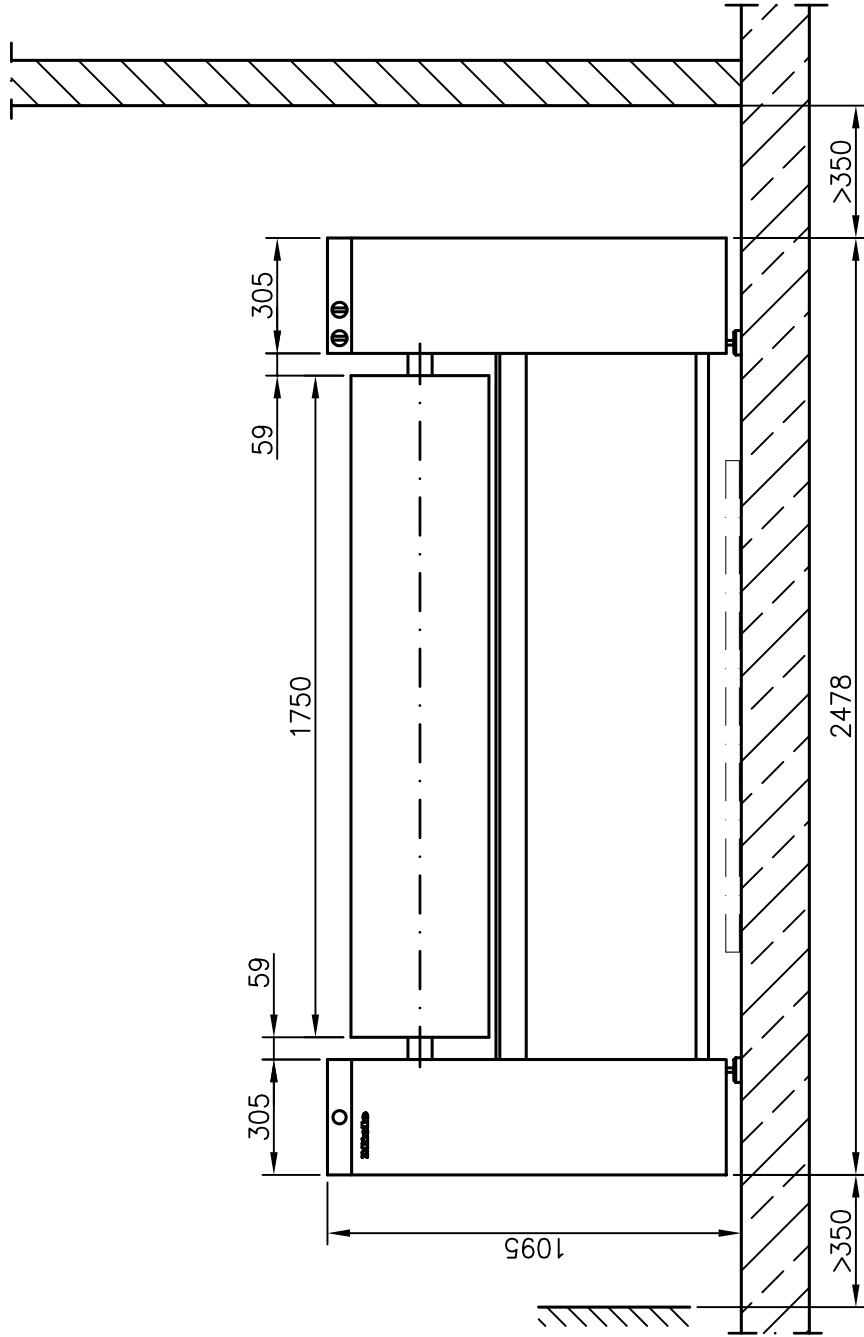

Installationsplan/Installation plan
Muldenmangel
PM 1418 G

Date:	26.04.2006
Page:	3
Name:	THage

” A ”

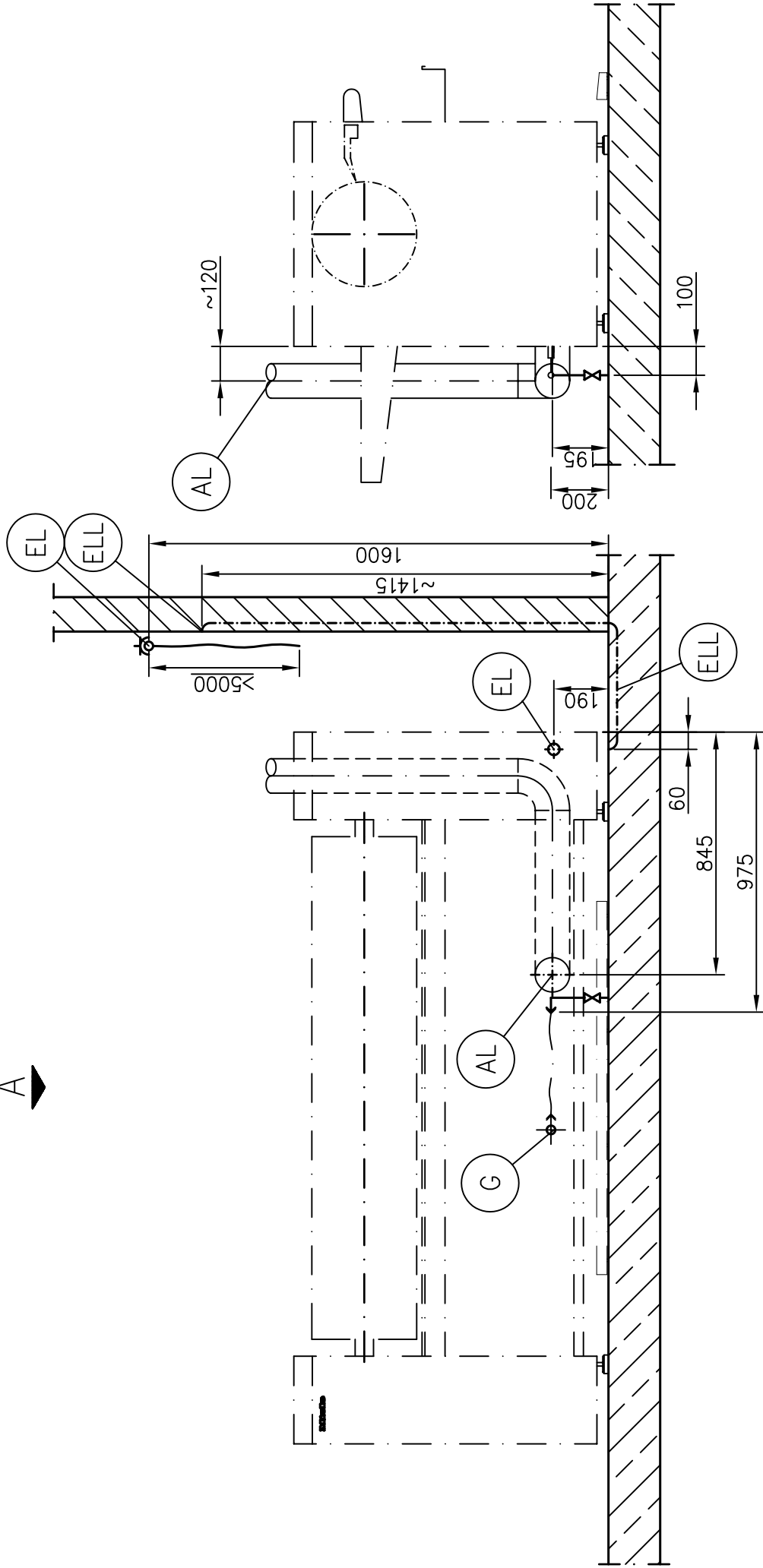

Installationsplan/Installation plan
Muldenmangel
PM 1418 G

Date:	26.04.2006
Page:	4
Name:	THage

” A ”

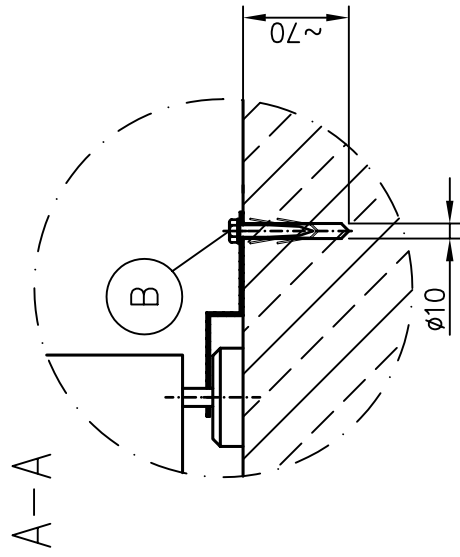
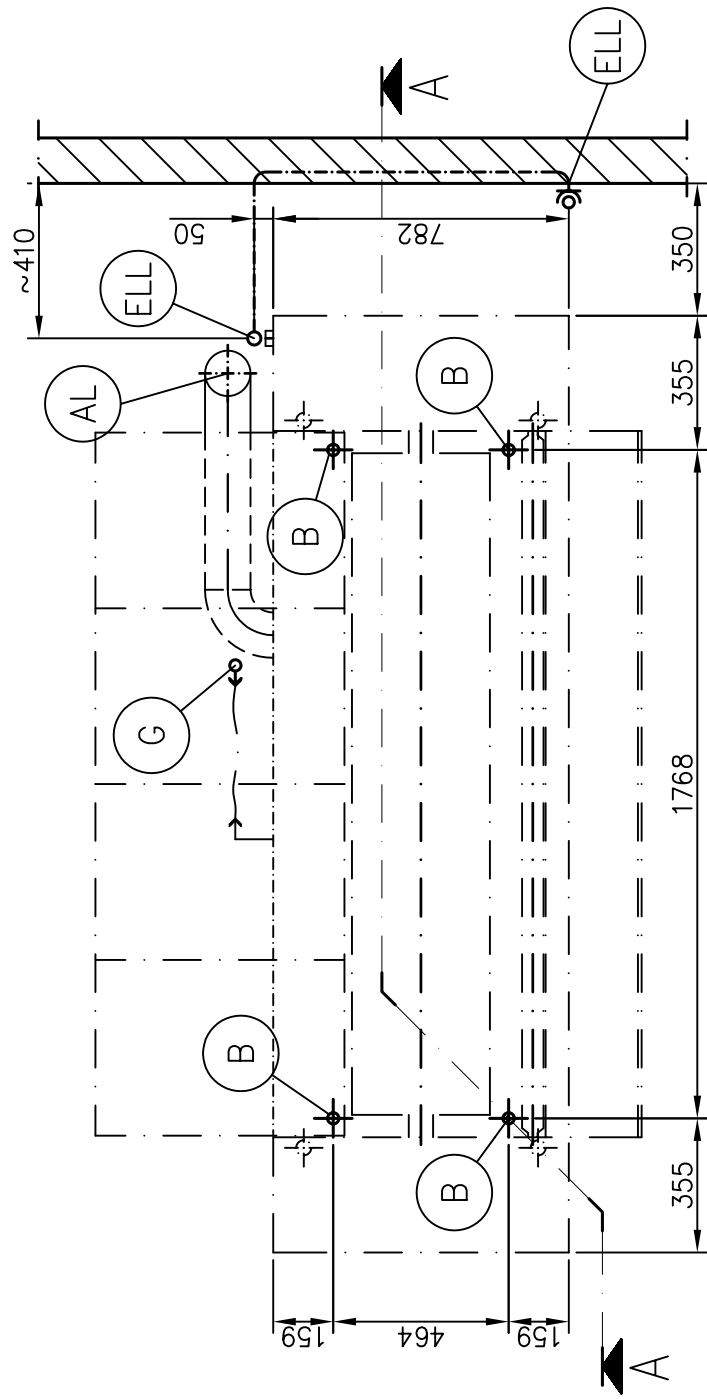

Installationsplan/Installation plan
Muldenmangel
PM 1418 G

Date: 26.04.2006
Page: 5
Name: THage

Έντυπο τεχνικών προδιαγραφών

Miele
PROFESSIONAL

Επαγγελματικό σιδερωτήριο:
Τρόπος θέρμανσης:

PM 1418
Γκάζι (G)

Επεξήγηση:



Τα σύμβολα που βρίσκονται μέσα σε έντονο κύκλο σημαίνουν:
Σύνδεση απαραίτητη



Τα σύμβολα που βρίσκονται μέσα σε διακεκομμένο κύκλο σημαίνουν:
Σύνδεση προαιρετική ή απαραίτητη ανάλογα με την έκδοση της συσκευής



Επιλογές/ αναλώσιμα:

BWR	Σετ μετατροπής για επαναφορά ρούχων	Προαιρετικό εξάρτημα ώστε τα ρούχα να επιστρέφουν από την μπροστινή πλευρά μετά τη διαδικασία σιδερώματος.		
------------	-------------------------------------	--	--	--

Συνδέσεις συσκευών:

	Ηλεκτρική σύνδεση	1. Τάση (κατά την παράδοση) Συχνότητα Τιμή σύνδεσης Ασφάλεια Ελάχ. διατομή καλωδίου σύνδεσης (H 07 RN-F) με στήριξη καλωδίου	V Hz kW A mm ²	3N AC 380-415 50 0,9 3 × 10 5 × 1,5 M 25 x 1,5
		Προτείνεται σύνδεση της συσκευής με πρίζα βάσει του IEC 60309 (διαχωριστικό 3 mm) ώστε να μπορεί να διενεργείται με ευκολία κι απλά ο ηλεκτρικός έλεγχος ασφαλείας. Σε μόνιμη σύνδεση πρέπει να τοποθετείται δίκτυο παροχής βάσει του IEC 60947. Η πρίζα ή το δίκτυο παροχής πρέπει να είναι προστελέσιμα μετά την τοποθέτηση της συσκευής. Για μεγαλύτερη ασφάλεια συστήνεται η σύνδεση της συσκευής με γείωση και ρελέ ασφαλείας. Λαμβάνοντας υπόψη τις εκάστοτε ισχύουσες εθνικές προδιαγραφές πρέπει να πραγματοποιείται εξισορρόπηση δυναμικού της συσκευής με καλή σύνδεση.		
	Κενός σωλήνας-ηλεκτρικός	Για την τοποθέτηση του καλωδίου παροχής στο σώμα της συσκευής.		
	Σύνδεση γκαζιού	Μέγιστη θερμική ισχύς Μήκος του λάστιχου σύνδεσης (κατά την παράδοση) Σύνδεση συσκευής Φυσικό αέριο Πίεση σύνδεσης βάσει του DIN EN 437 Κτιριακό σπείρωμα	kW mm Zoll Zoll	28 350 ½" Εξωτ.σπείρωμα Βλ. Οδηγίες εγκατάστασης ½" Εσωτ.σπείρωμα

		<p>Υγραέριο Πίεση σύνδεσης βάσει του DIN EN 437</p> <p>Κτιριακό σπείρωμα, ή: Κτιριακός σωλήνας ακριβείας βάσει του DIN 2391/DIN2393, με λείο άκρο, ελάχιστο μήκος Κατά την παράδοση: μούφα 1/2" x 3/8" και σύστημα βίδας 3/8" x DN 12 για το σωλήνα ακριβείας.</p>	Zoll DN mm	<p>Βλ. Οδηγίες εγκατάστασης 1/2" Εσωτ.σπείρωμα</p> <p>12 40</p>
		<p>Η αποφρακτική διάταξη πρέπει να τοποθετείται κτιριακά</p> <p>Πρέπει να λαμβάνονται υπόψη οι „Οδηγίες εγκατάστασης για σιδερωτήρια Miele με θέρμανση γκαζιού“.</p> <p>Πρέπει επίσης να λαμβάνονται υπόψη οι εθνικές διατάξεις και οι οδηγίες του DVGW!</p>		
(AL)	Εξερχόμενος αέρας / καυσαέρια	<p>Ονομαστικός όγκος ρεύματος Επιτρεπόμενη απώλεια πίεσης Υποδοχές σύνδεσης της συσκευής (d_a x s x l) [NW 120] Κτιριακή, εσωτερική διάμετρος Μέγιστη θερμοκρασία</p> <p>Εφόσον η σχετική υγρασία μπορεί να ανέρχεται σε 100 %, πρέπει να αποφεύγεται η παλινδρόμηση του συμπυκνώματος στη συσκευή με τη λήψη κατάλληλων μέτρων.</p> <p>Το σιδερωτήριο είναι εστία φωτιάς χωρίς ασφάλεια ροής, με τουρμπίνα πίσω από τον εναλλάκτη θερμότητας Κατασκευή: B₂₂ (κατά την παράδοση)</p> <p>Ο αγωγός καυσαερίων πρέπει να είναι ανθεκτικός στην πίεση.</p> <p>Στο χώρο τοποθέτησης πρέπει να εισέρχεται ποσότητα αέρα αντίστοιχη με αυτή που εξέρχεται.</p> <p>Πρέπει να λαμβάνονται υπόψη οι „Οδηγίες για σιδερωτήρια Miele με θέρμανση γκαζιού“..</p> <p>Πρέπει επίσης να λαμβάνονται υπόψη οι εθνικές διατάξεις και οι οδηγίες του DVGW!</p>	m ³ /h Pa mm mm °C	500 200 120 x 1,0 x 50 120 180
(B)	Στήριξη (κατά την παράδοση)	<p>Ασφαλής τοποθέτηση συσκευής 4 x γάντζοι ασφάλισης 4 x ξυλόβιδες DIN 571 (Ø x μήκος) 4 x ούπατ (Ø x μήκος) Είναι απαραίτητη η στήριξη της συσκευής! Σε ειδικές περιπτώσεις στήριξης χρειάζονται άλλα υλικά</p>	mm mm	8 x 50 10 x 50
	Στοιχεία συσκευής	<p>Πλάτος Βάθος Ύψος Ελάχιστο άνοιγμα τοποθέτησης Ελάχιστη απόσταση από τον τοίχο, πλαγίως Ελάχιστη απόσταση από τον τοίχο, πίσω τοίχωμα (κατά την τοποθέτηση του BWR) Καθαρό βάρος</p> <p>Μέγιστη επιβάρυνση δαπέδου κατά τη λειτουργία</p> <p>Μέση απελευθέρωση θερμότητας στο χώρο τοποθέτησης (εξαρτώμενη από την ισχύ του σιδερωτήριου και τη θερμοκρασία περιβάλλοντος) Κατώφλι ηχητικής ισχύος (re1 pW)</p> <p>Κατώφλι πίεσης ήχου ανάλογα με τη θέση εργασίας (Απόσταση 1 m και ύψος 1,6 m)</p>	mm mm mm mm mm kg N W dB (A) dB (A)	2.478 1.448 1.095 953 350 300 Θα συμπληρωθεί αργότερα Θα συμπληρωθεί αργότερα 3.800 Θα συμπληρωθεί αργότερα < 70
<p>Οι εγκαταστάσεις επιτρέπεται να γίνονται μόνο από ειδικευμένους τεχνικούς, που τηρούν τις εκάστοτε ισχύουσες νομικές διατάξεις, τις προδιαγραφές πρόληψης ατυχημάτων και τους ισχύοντες κανόνες! Κατά την τοποθέτηση της συσκευής λάβετε οπωσδήποτε υπόψη τις οδηγίες! Με κάθε επιφύλαξη για τυχόν αλλαγές! Διαστάσεις σε mm.</p>				